

Montageanleitung für Set Multinex-.. K

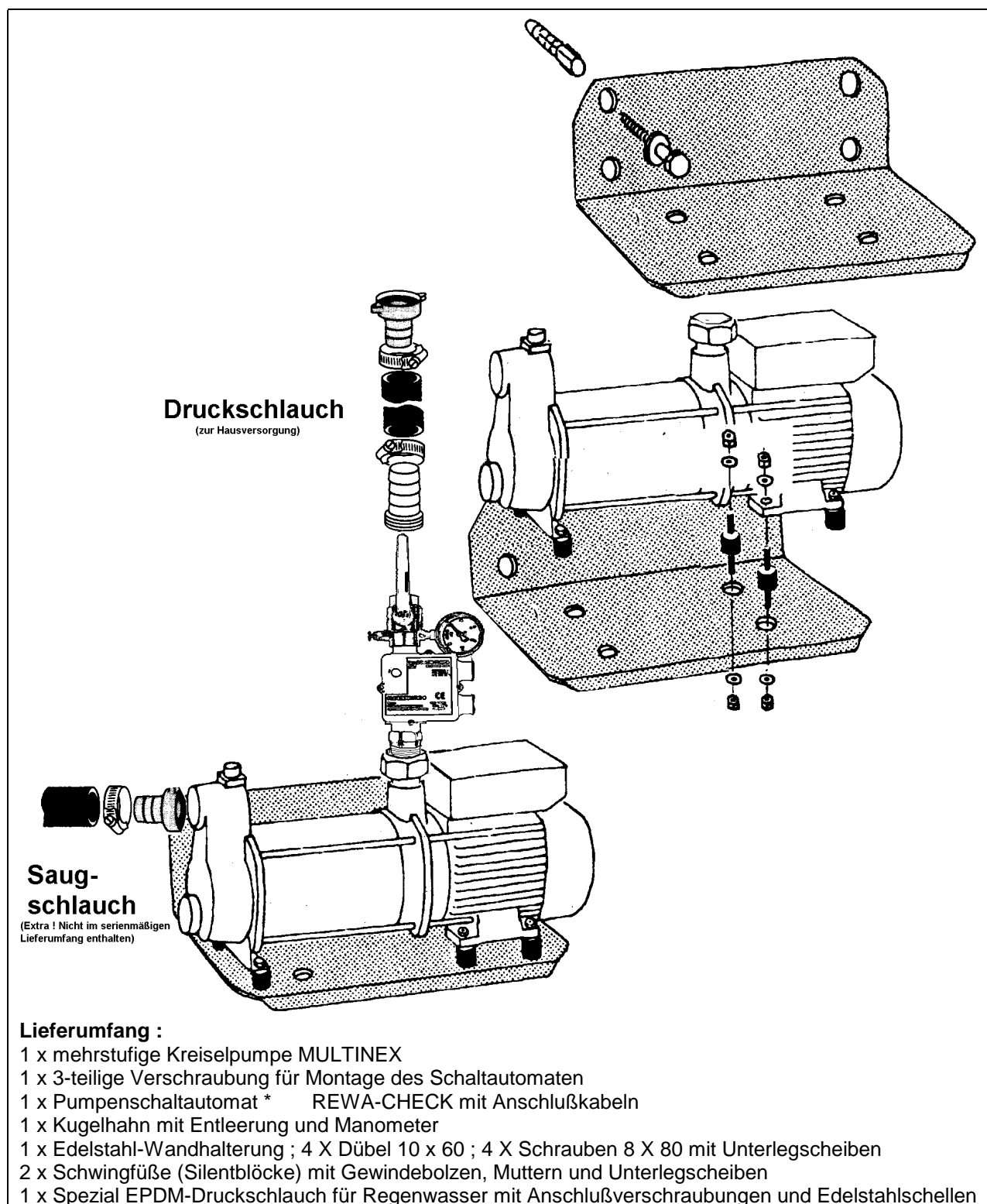

* Bei Steuerzentralen ist der Pumpenschaltautomat in der Steuerzentrale enthalten.



Montageanleitung :

1. Konsole an der Wand befestigen
2. Silentblöcke am Pumpenmotor befestigen
3. Pumpe auf Konsole stellen und anschrauben
4. Schaltautomat mit Verschraubung aufsetzen (spitzes Ende nach hinten) und festziehen
5. Druckschlauchanschluß mit Teflonband in Schaltautomaten einschrauben
6. Stecker von Pumpe mit Kupplung vom Schaltautomaten verbinden

Für Veränderung des Einschaltdruckes bitte beigefügte Bedienungsanleitung für Schaltautomat beachten.

Inbetriebnahme der Pumpe

**Ansaugschlauch und Pumpe mit Wasser füllen !
(Wichtig ! Pumpe darf nie trocken laufen)**

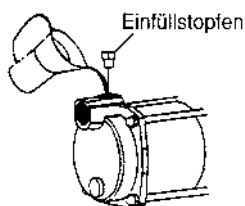

- Möglichst den höchsten Verbraucher der Regenwasseranlage öffnen, damit Luft aus den Leitungen entweichen kann.
- Kabel vom Schaltautomaten in die Steckdose stecken
- Rote Taste (RESET) auf der Vorderseite des Schaltautomaten solange gedrückt halten, bis das Manometer einen Druckanstieg zeigt (ca. 20 - 30 Sekunden).
- Verbraucher schließen. Pumpe ist nun betriebsbereit und arbeitet automatisch.

Störungsliste

Störung	Ursache	Beseitigung
Pumpe baut keinen Druck auf	<ul style="list-style-type: none"> ➤ Luft in der Ansaugleitung, oder Pumpe. ➤ „Luftsack“ in der Ansaugleitung 	siehe Punkt 1 Inbetriebnahme Ansaugleitung auf durchgängige Steigung zur Pumpe überprüfen.
Druck fällt langsam ab, Pumpe schaltet häufig	<ul style="list-style-type: none"> ➤ Leckage oder Luft in der Druckleitung ➤ Tropfender Verbraucher (Spülkasten) 	
Pumpe schaltet nicht automatisch ein. Grüne LED „Betrieb“ leuchtet nicht.	<ul style="list-style-type: none"> ➤ Kein Strom ➤ Trockenlaufschutz ist eingesprungen ➤ Speicher leer. 	Ansaugleitung auf Dichtigkeit und Steigung überprüfen. Vorgehen wie Inbetriebnahme